



# **AGA TOTAL CONTROL**

**Modelnr. - TC3 & TC5**

**(OPTIE KAMERONTLUCHTING)**

## *Installatiehandleiding*

LET OP: bij het vervangen van onderdelen van dit fornuis, dient u uitsluitend reserveonderdelen te gebruiken waarvan u zeker weet dat ze aan onze veiligheids- en vermogensspecificaties voldoen. Gebruik geen opgeknapte of nagemaakte onderdelen die niet duidelijk door AGA zijn goedgekeurd.

**GELIEVE DEZE AANWIJZINGEN TE LEZEN VOORDAT U MET DE METING OF DE  
INSTALLATIE VAN DIT FORNUIS BEGINT.**



Voor gebruik in NL

09/13 EINS 516621

## INHOUDSOPGAVE

<b>SECTION</b>	<b>PAGE</b>
GEZONDHEID EN VEILIGHEID	3
INSTALLATIEVEREISTEN	3
LEVERINGSEISEN	4
AFMETINGEN VAN HET FORNUIS - AGA TC3 (OPTIE KAMERONTLUCHTING)	5
AFMETINGEN VAN HET FORNUIS - AGA TC5 (OPTIE KAMERONTLUCHTING)	6
VRIJE RUIMTE	7
STROOMVOORZIENING - AGA TC3 (OPTIE KAMERONTLUCHTING)	8
STROOMVOORZIENING - AGA TC5 (OPTIE HOTCUPBOARD)	8
PLAATSING ELEKTRICREITSKABEL - AGA TC3 (OPTIE KAMERONTLUCHTING)	9
PLAATSING ELEKTRICREITSKABEL - AGA TC5 (OPTIE KAMERONTLUCHTING)	10
INSTALLATIE HOTCUPBOARD	11
AANSLUITING HANDRAIL - AGA TC3	16
BEDRADINGSHEMA - AGA TC3 (OPTIE KAMERONTLUCHTING)	17
BEDRADINGSHEMA - AGA TC5 (OPTIE HOTCUPBOARD)	18
AGA TOTAL CONTROL CHECKLIST NA INSTALLATIE	19

## GEZONDHEID EN VEILIGHEID

### Consumentenbescherming

Als verantwoordelijke fabrikant doen we er alles aan om ervoor te zorgen dat onze producten zodanig ontworpen en gemaakt worden dat ze bij correct gebruik en installatie aan de geldende veiligheidsvereisten voldoen.

### LEES DE BIJGELEVERDE GARANTIE.

Wijzigingen die niet zijn goedgekeurd door AGA kunnen de goedkeuring van het fornuis en de garantie ongeldig maken en zijn mogelijk in strijd met de huidige wettelijke voorschriften.

Voor een doorlopend efficiënte en veilige werking van het fornuis, moet u het volgende goed lezen voordat u uw nieuwe fornuis van AGA gebruikt.

### Belangrijk

Het is mogelijk dat in dit fornuis enkele van de onderstaande stoffen zijn verwerkt. De Gebruiker/Installateur is er zelf verantwoordelijk voor om geschikte beschermende kleding te dragen tijdens omgang met de betreffende onderdelen waarin de genoemde stoffen, die mogelijk schadelijk zijn voor de gezondheid en veiligheid, zijn verwerkt. Lees verder voor meer informatie.

**Vuurvast cement** - draag wegwerphandschoenen bij omgang hiermee.

**Lijm en dichtingsmiddelen** - wees voorzichtig - draag een gezichtsmasker en wergwerphandschoenen als deze nog vloeibaar zijn.

**Glaswol, slakkenwol, isolatiekussens** - wellicht schadelijk bij inademing, wellicht irriterend voor de huid, ogen, neus en keel. Draag wegwerphandschoenen, een gezichtsmasker en een veiligheidsbril. Was de handen en andere blootgestelde delen na gebruik. Bij het weggooiën van het product kunt u stofvorming verminderen met behulp van een waterspray. Pak de onderdelen goed in.

## INSTALLATIEVEREISTEN

**DIT FORNUIS MAG ENKEL WORDEN GEÏNSTALLEERD DOOR BEVOEGDE TECHNICI MET EEN SPECIFIEKE FABRIKSOPLEIDING VOOR HET PRODUCT EN HET GESCHIKTE GEREEDSCHAP.**

Afgezien van enkele specifieke uitzonderingen is het installeren van elk soort fornuis van AGA onderhevig aan de respectieve aanwijzingen in de huidige Bouwvoorschriften. Daarnaast is het mogelijk dat u afzonderlijk een bouwvergunning moet aanvragen.

De installatie van het fornuis dient te voldoen aan de relevante vereisten van de IEE-Bedradingsvoorschriften en Bouwvoorschriften worden geïnstalleerd. Verder moet de installatie in overeenstemming zijn met alle vereisten van de plaatselijke overheid.

In uw eigen belang en in het belang van de veiligheid, dienen alle fornuizen te worden geïnstalleerd door een door AGA erkende installateur of leverancier, in overeenstemming met de relevante voorschriften.

## LEVERINGSEISEN

De AGA TC3 arriveert op 1 pallet

De AGA TC5 (optie hotcupboard) arriveert op 2 pallets.

Er moet toegang tot de keuken zijn om een voetafdruk van 1005 mm x 740 mm te kunnen manipuleren. Er kan van een houten sjabloon (schaats met draaiwielen) met afmetingen van 1005 mm x 740 mm gebruik worden gemaakt om te controleren of er ruimte is voor de volledig in elkaar gezette AGA Total Control en of hij door de deuren kan naar zijn installatiepositie in de keuken. Er moet ook rekening worden gehouden met het feit dat de hoogte van het apparaat op het pallet 1100 mm en van het pallet af 960 mm is. Pas dus op met obstakels/beperkingen met een zekere hoogte.

Als deze schaats/dit sjabloon in het pand en door de deuren gemanipuleerd kan worden, dan kan de AGA Total Control zoals bedoeld en zonder extra werkzaamheden worden geïnstalleerd.

## AFMETINGEN VAN HET FORNUIS - AGA TC3 (OPTIE KAMERONTLUCHTING)

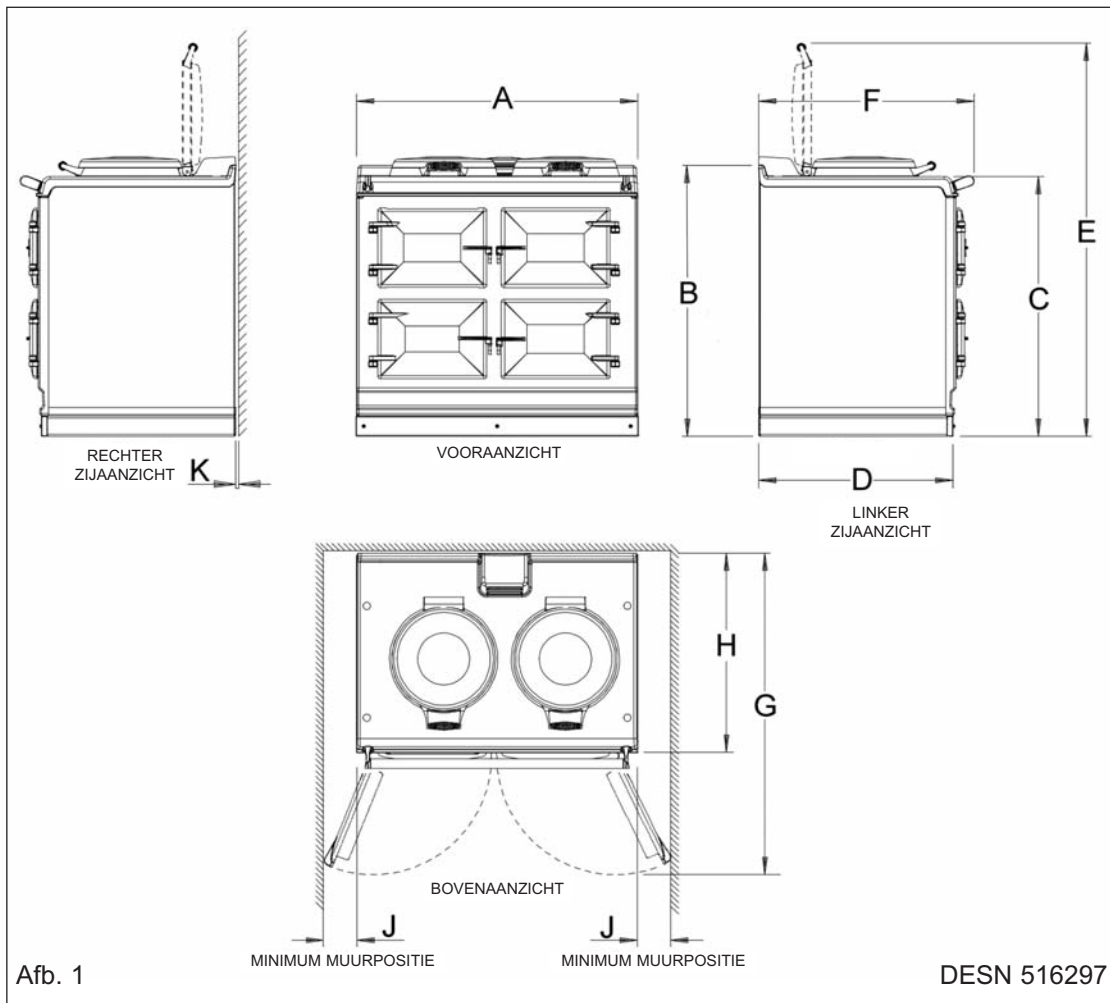

	A	B	C	D	E	F	G	H	J	K
mm	987	945	910	680	1385	760	1145	698	116	10

### Afmetingen fornuis

Bij meting voor het installeren van een fornuis, moet de werkelijke ruimte om het fornuis heen overall 10mm meer bedragen dan de bovenstaande waarden. Op die manier houden we bij de veiligheidsmarge rekening met de natuurlijke afwijkingen die in grote gietstukken voorkomen. Met name de breedte bij van de uitsparing voor het fornuis kan uiterst belangrijk zijn.

### GEWICHT VAN HET FORNUIS

Model: AGA Total Control (TC3) - 370kg

### GEGEVENSPLAATJE GELEGEN ACHTER SOKKEL.

## AFMETINGEN VAN HET FORNUIS - AGA TC5 (OPTIE KAMERONTLUCHTING)

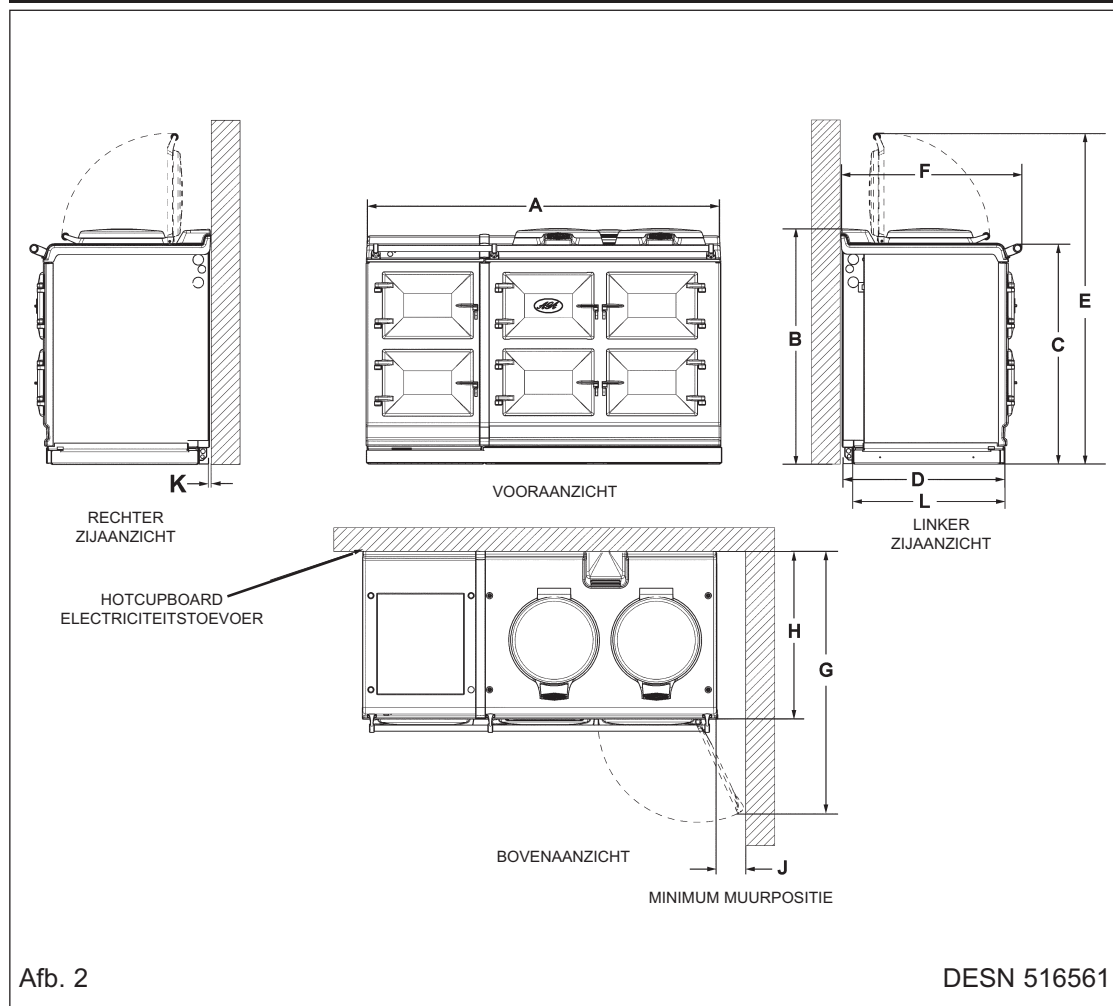

	A	B	C	D	E	F	G	H	J	K	L
mm	1478	945	910	680	1385	760	1145	698	116	10	634

### Afmetingen fornuis

Bij meting voor het installeren van een fornuis, moet de werkelijke ruimte om het fornuis heen overall 10mm meer bedragen dan de bovenstaande waarden. Op die manier houden we bij de veiligheidsmarge rekening met de natuurlijke afwijkingen die in grote gietstukken voorkomen. Met name de breedte bij van de uitsparing voor het fornuis kan uiterst belangrijk zijn.

### GEWICHT VAN HET FORNUIS

Model: AGA Total Control (TC3) - 370kg

Hotcupboard - 110kg

## VRIJE RUIMTE

Het gehele fornuis wordt op de vloer gemonteerd en de ruimte waarin het fornuis wordt geïnstalleerd, dient te voldoen aan de volgende minimum afmetingen:-

Er dient een vrije ruimte van minstens 60mm te zijn boven het handvat van het opgetrokken isolatiedeksel.

**Vrije ruimte aan de zijkanten:** er dient aan elke zijde een ruimte van 3mm over te blijven tussen het bovenpaneel van het fornuis en de aanliggende werkoppervlakken die eventueel geplaatst worden. Op die manier kan het bovenpaneel veilig verwijderd worden indien dit op een later tijdstip nodig is.

Indien het fornuis tegen zijmuren wordt geïnstalleerd, is rechts en links een vrije ruimte van 116mm vereist voor toegang tot de ovendeuren.

Als de AGA wordt geïnstalleerd in een stenen uitsparing, moet de minimum vrije ruimte minstens 10mm meer bedragen voor in het geval dat de muren niet recht zijn.

Bovendien moet er aan de voorkant van het fornuis een vrije ruimte van minstens 1000mm te zijn voor verder onderhoud.

### Fornuisondergrond of haard

Het is van essentieel belang dat de ondergrond of haard waarop het fornuis staat water pas is en het totale gewicht van het fornuis kan dragen. De ondergrond van de ingebouwde AGA plint moet waterpas zijn en zich boven de afgewerkte vloerhoogte bevinden voor onderhoudstoegang.

De afdekking van de voorplint is verwijderbaar en mag niet door de vloer of tegels worden geobstrueerd. Indien nodig, moet het fornuis met de dikte van de tegels worden verhoogd om er voor te zorgen dat de plint kan worden verwijderd.

Vulstukken worden meegeleverd om schommelingen te voorkomen.

### Betegeling

Als het fornuis in een uitsparing of tegen een muur wordt geïnstalleerd die moet worden betegeld, mogen de tegels in geen geval het bovenpaneel van het fornuis overlappen. Er moet ruimte zijn om de kookplaat te verwijderen voor onderhoud op een later tijdstip.

Er moet een ruimte van minstens 10mm zijn tussen de achterkant van het bovenpaneel en de muur achter het fornuis. **Als de achtermuur uit brandbaar materiaal bestaat, moet deze ruimte 25mm bedragen.**

### Afzuigkappen

Wij bevelen aan dat deze AGA met een afzuigkap wordt geïnstalleerd.

Het AGA-ontluchtingssysteem bevindt zich boven op de AGA, tussen de twee kookplaten, en is ontworpen om het vocht van de ovens af te voeren. Het fornuis moet minimaal op de door de fabrikant aanbevolen hoogte worden geplaatst, gemeten vanaf de bovenzijde van de AGA.

Dit is 650mm voor AGA Rext 720 650mm voor AGA 1000 SE

## **STROOMVOORZIENING - AGA TC3**

**WAARSCHUWING: DIT FORNUIS MOET WORDEN GEAARD.**

**HET FORNUIS IS ONTWERPEN VOOR DE SPANNING DIE VERMELD STAAT OP HET TYPEPLAATJE ACHTER DE PLINTAFDEKKING.**

Enkelfasige stroomlevering van 32 amp 230V of driefasige stroomlevering van 400V met minstens 16A per fase ~ 50 Hz met zekering is vereist naast het fornuis. Externe bedrading naar de eenheid moet worden geïnstalleerd aan de hand van de bijgeleverde stroomkabel, in overeenstemming met de geldende bedradingsvoorschriften en eventuele toepasselijke plaatselijke voorschriften. Als de kabel wordt verkort, moeten nieuwe beslagringen worden geplaatst op de blote geleiders.

De methode van aansluiting op de netvoeding moet zodanig zijn dat het fornuis volledig kan worden afgesloten van de netvoeding, bij voorkeur aan de hand van een meerpole schakelaar met een contactscheiding van minstens 3mm voor alle polen.

De isolatieschakelaar mag niet vlak boven maar wel binnen de 2 meter van het fornuis worden geplaatst.

De isolatieschakelaar kan afgescheiden zijn van het aansluitpunt.

Het aansluitpunt op de netvoeding moet toegankelijk zijn binnen het gebied dat op Afb. 3A, Pagina 9 wordt aangegeven om de kabel te kunnen leiden.

Voor tweefasige of driefasige installaties moet een optionele adapterkit worden verkregen (Onderdeelnr. AE4M280354).

## **STROOMVOORZIENING - AGA TC5 (OPTIE HOTCUPBOARD)**

**VOOR DE AANSLUITING VAN DE HOTCUPBOARD IS EEN ONAFHANKELIJKE EENFASIGE STROOMVOORZIENING NODIG.**

**WAARSCHUWING: DIT APPARAAT MOET GEAARD ZIJN.**

**DIT APPARAAT IS ONTWERPEN VOOR DE SPANNING DIE OP DE TYPEPLAAT STAAT. DEZE VINDT U OP DE UITSCHUIFPLAAT IN DE HOTCUPBOARD BASISPLAAT BOVEN DE PLINT.**

Naast het apparaat is een 230v ~ 50 Hz, 3 A elektriciteitstoevoer met zekeringen nodig. Externe bedrading naar het apparaat moet met behulp van een 3 kern siliconenkabel worden geïnstalleerd - SIHF isolatiekabel en in overeenstemming met de huidige bedradingsvoorschriften en eventuele plaatselijke reguleringen die van toepassing zijn.

De verbindingmethode naar de elektriciteittoevoer moet de volledige elektrische isolatie van het apparaat vergemakkelijken, bij voorkeur door een tweepole schakelaar met zekeringen, met een contactscheiding van ten minste 3 mm in beide polen.

De isolator moet niet direct boven de hotcupboard geplaatst worden maar op twee meter afstand van het apparaat.



## PLAATSING ELEKTRICITEITSKABEL - AGA TC3 (OPTIE KAMERONTLUCHTING)

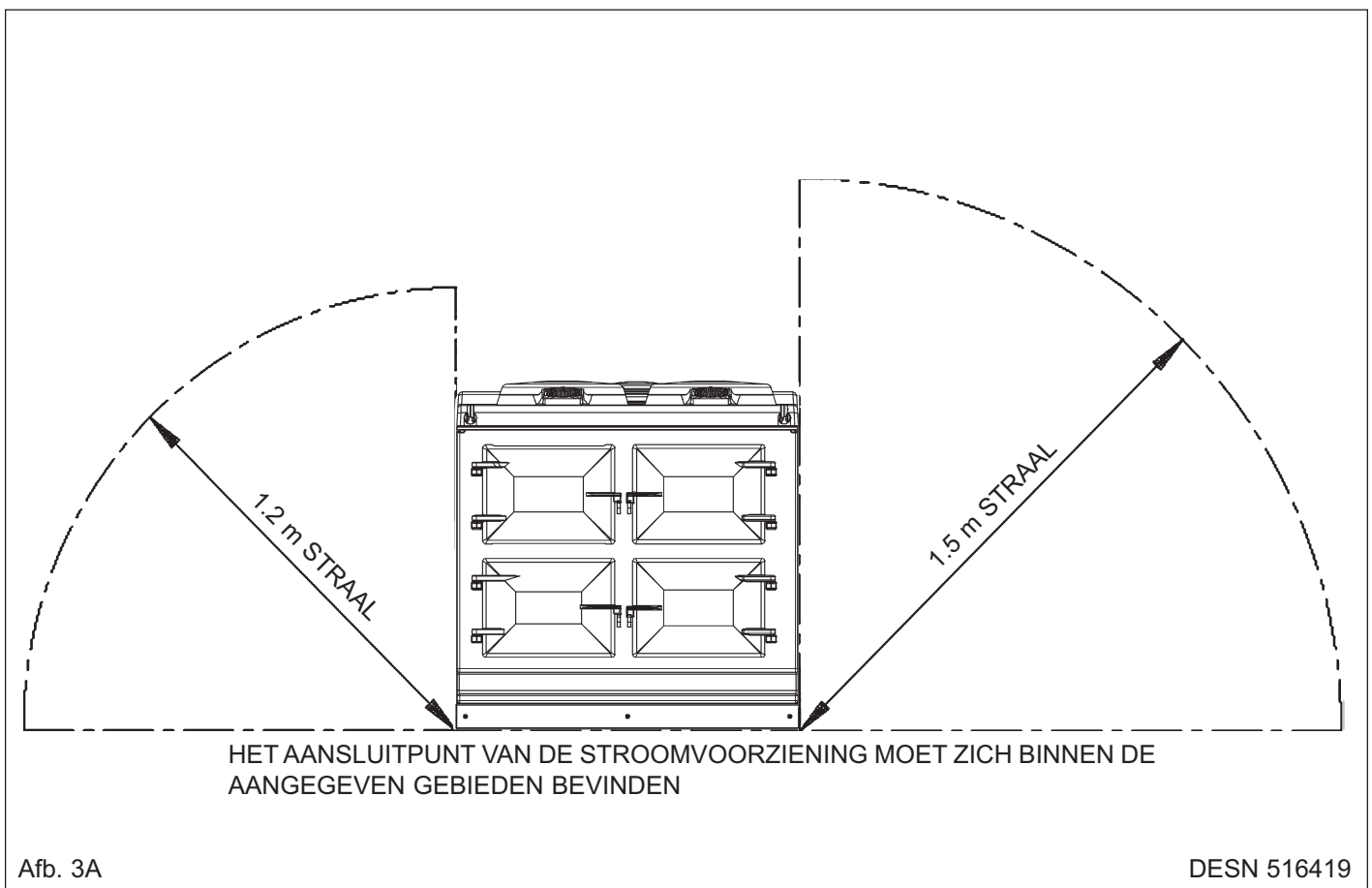
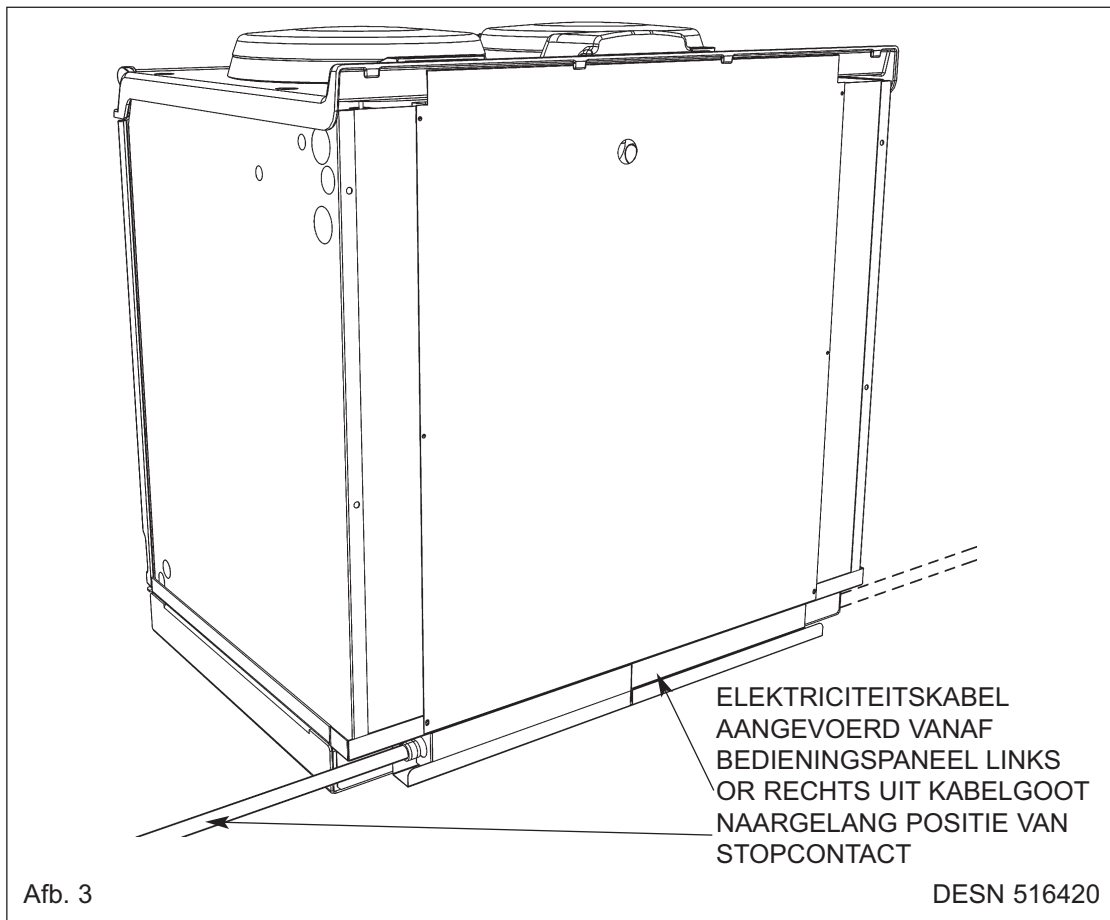

## PLAATSING ELEKTRICITEITSKABEL - AGA TC5 (OPTIE KAMERONTLUCHTING)

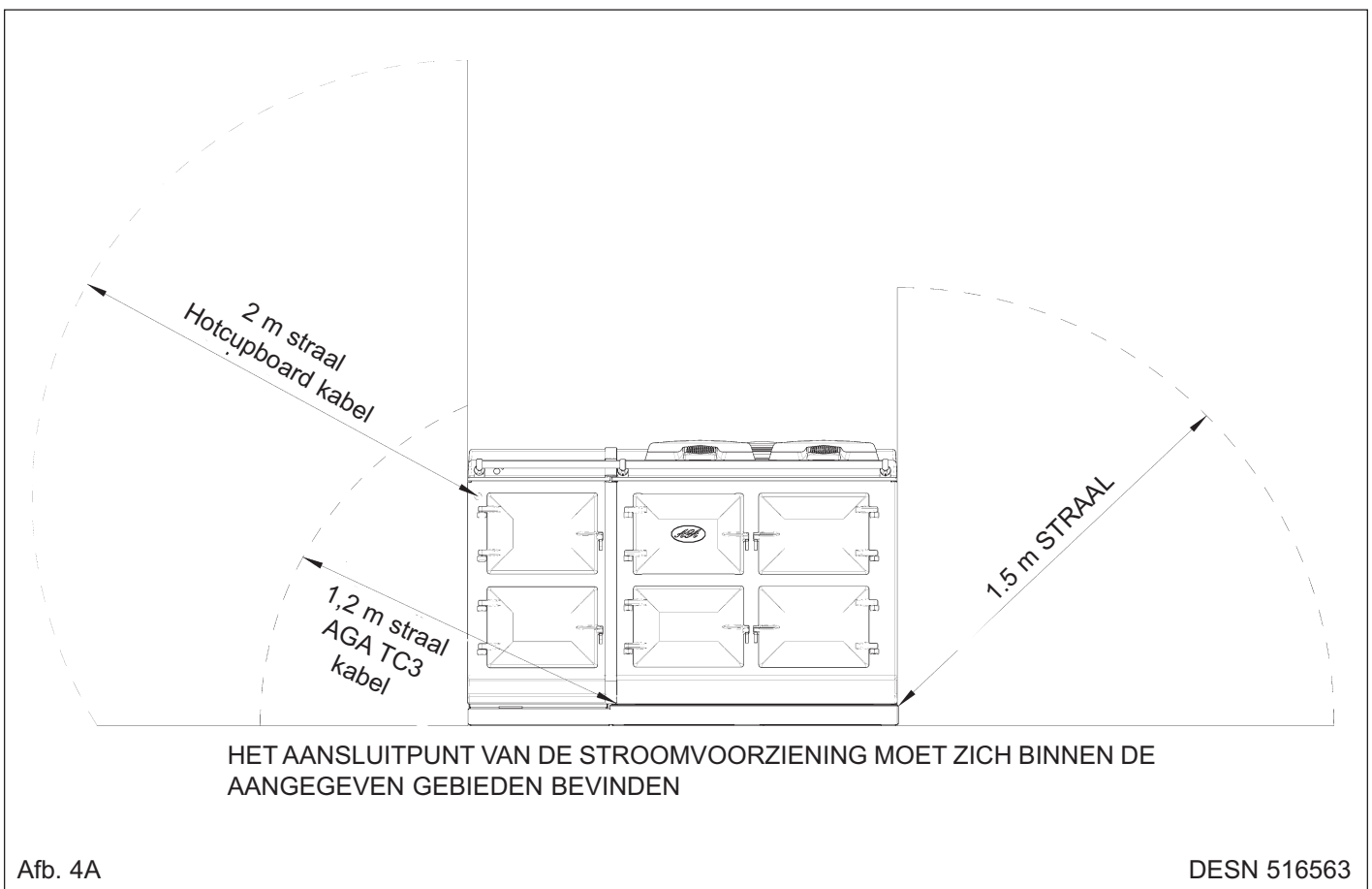
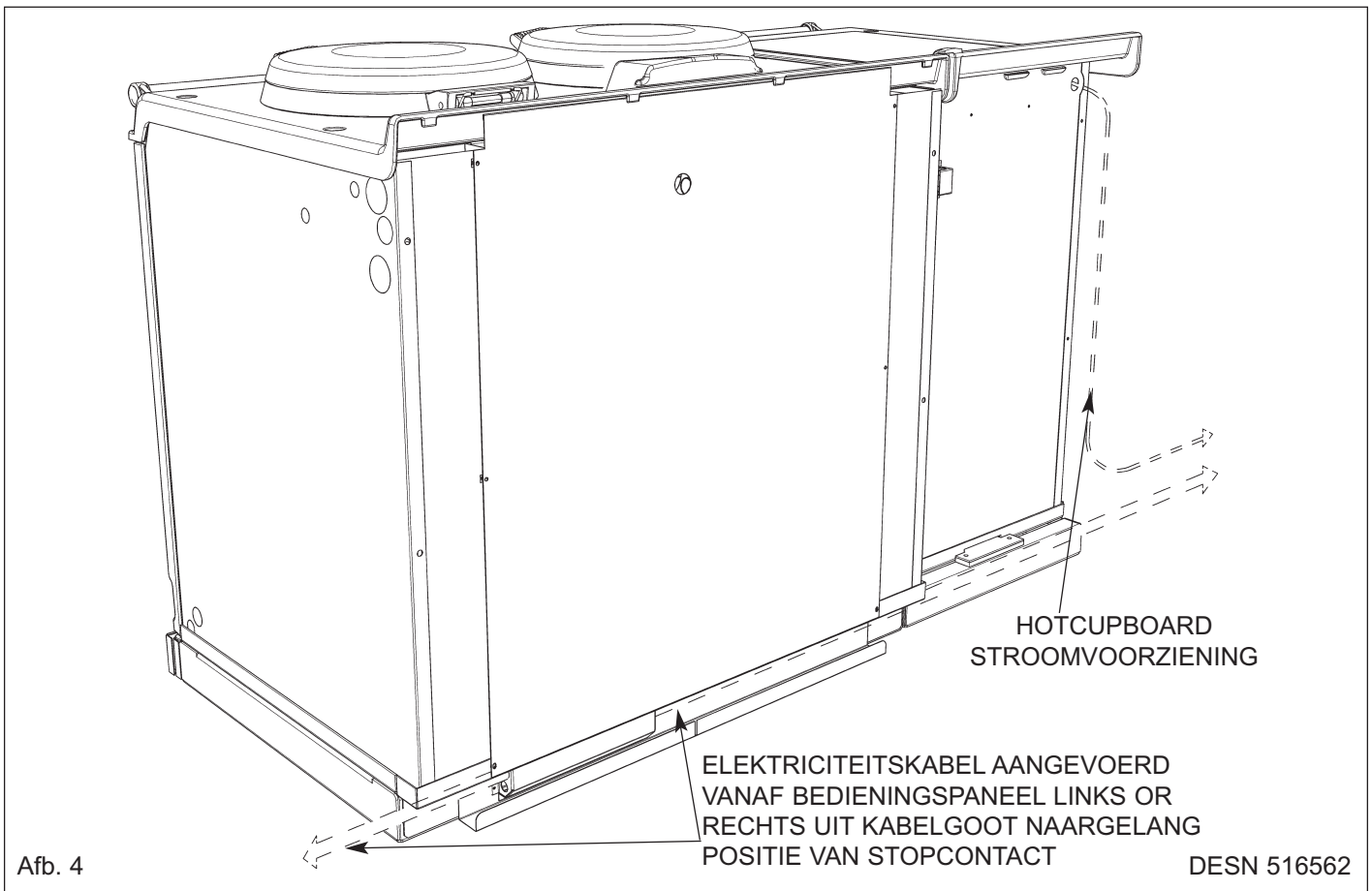

## INSTALLATIE HOTCUPBOARD

**5NB:** De AGA TC5 hotcupboard moet met de topplaat rechtop arriveren. Op deze manier kan het hele apparaat op z'n plint worden gegleden naast de AGA TC3 zonder dat de topplaten tegen elkaar aankomen. De topplaat van de hotcupboard moet daarna naar zijn correcte hoogte worden gebracht als het apparaat op z'n uiteindelijke plaats staat.

1. Maak de hotcupboard van de plint los door twee schroeven los te maken en de metalen beugel van de plint te halen (Zie afb. 5), schuif de hotcupboard naar voren en weg van de achterste bevestigingsbeugel (Zie afb. 6).

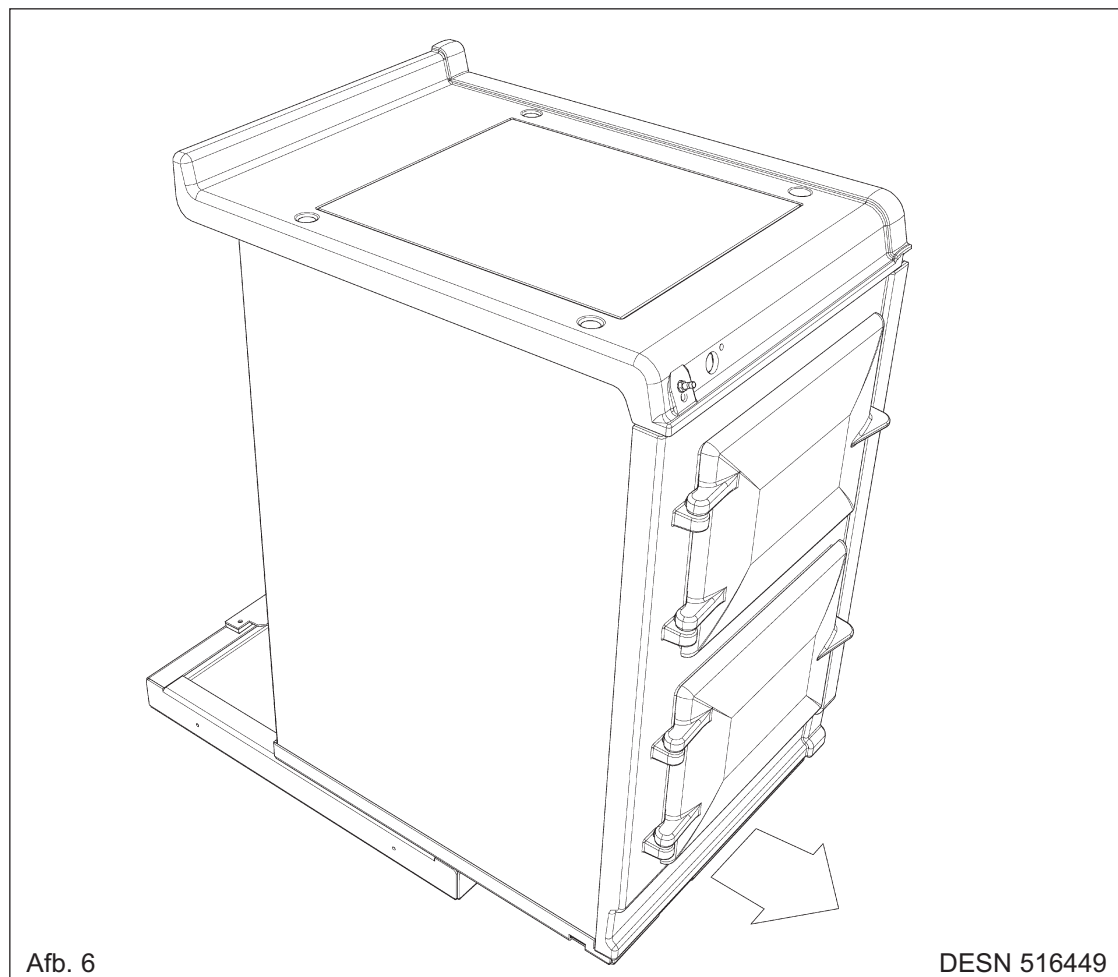
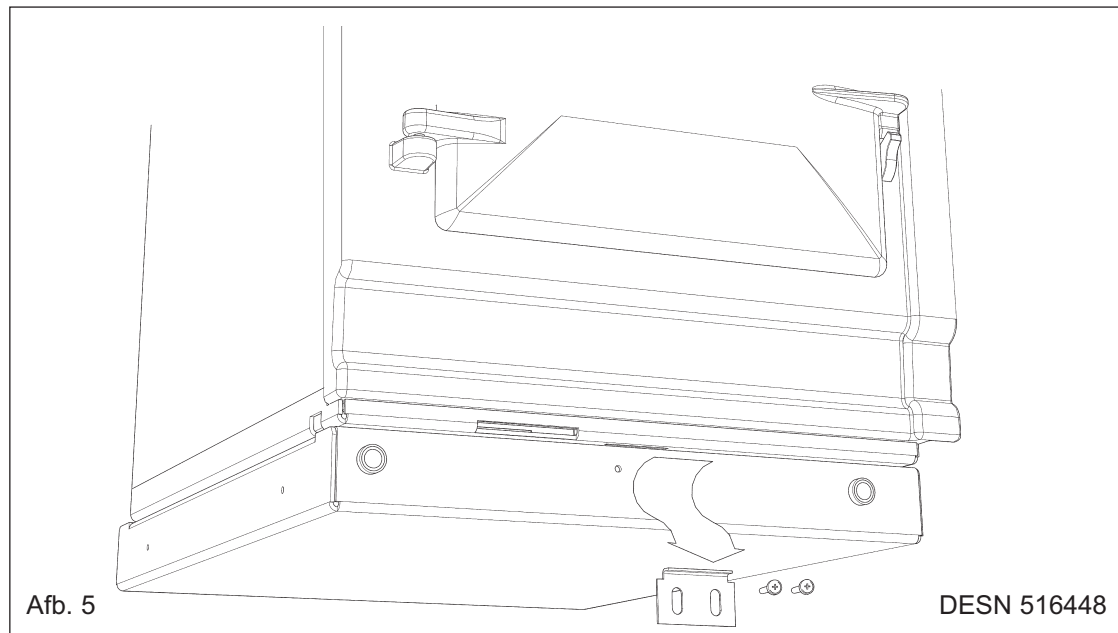

2. Plaats de plint langs de AGA Total Control en laat geen ruimte tussen beide plinten (Zie afb. 7).

Controleer met een waterpas of het plintniveau correct is en controleer ook het hoogteverschil tussen de plint van de hotcupboard en de plint van de Total Control (11mm). Gebruik indien nodig in elke hoek vulstukken om de plint te nivelleren.

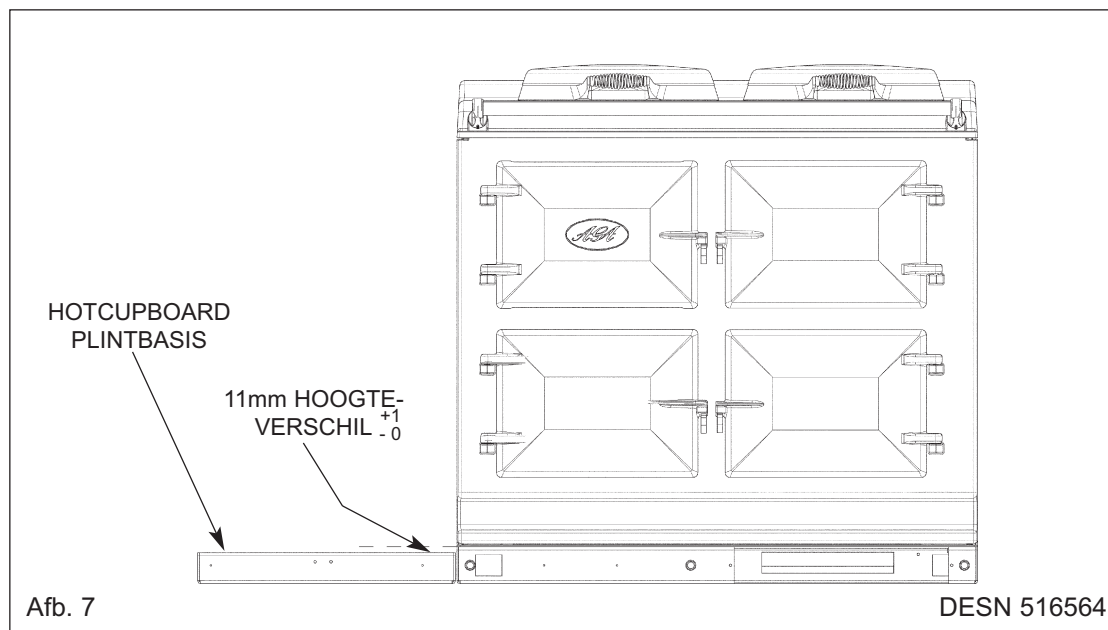

3. Bevestig de plint van de hotcupboard aan die van de AGA Total Control met behulp van de meegeleverde M6-schroeven en sluitringen (Zie afb. 8).

Maak de stelschroef en de vijzelschroef aan de plint vast. Zorg er in deze fase voor dat de vijzelschroef er niet aan de buitenzijde van de plint uitsteekt. Zorg ervoor dat de stelschroef in de plint van de AGA TC3 zit maar niet helemaal is aangedraaid. Er moet een ruimte van ongeveer 3 mm tussen beide plinten zitten vanaf de voorzijde waar de opvulplaat van de hotcupboard de plint van de AGA TC3 moet raken.

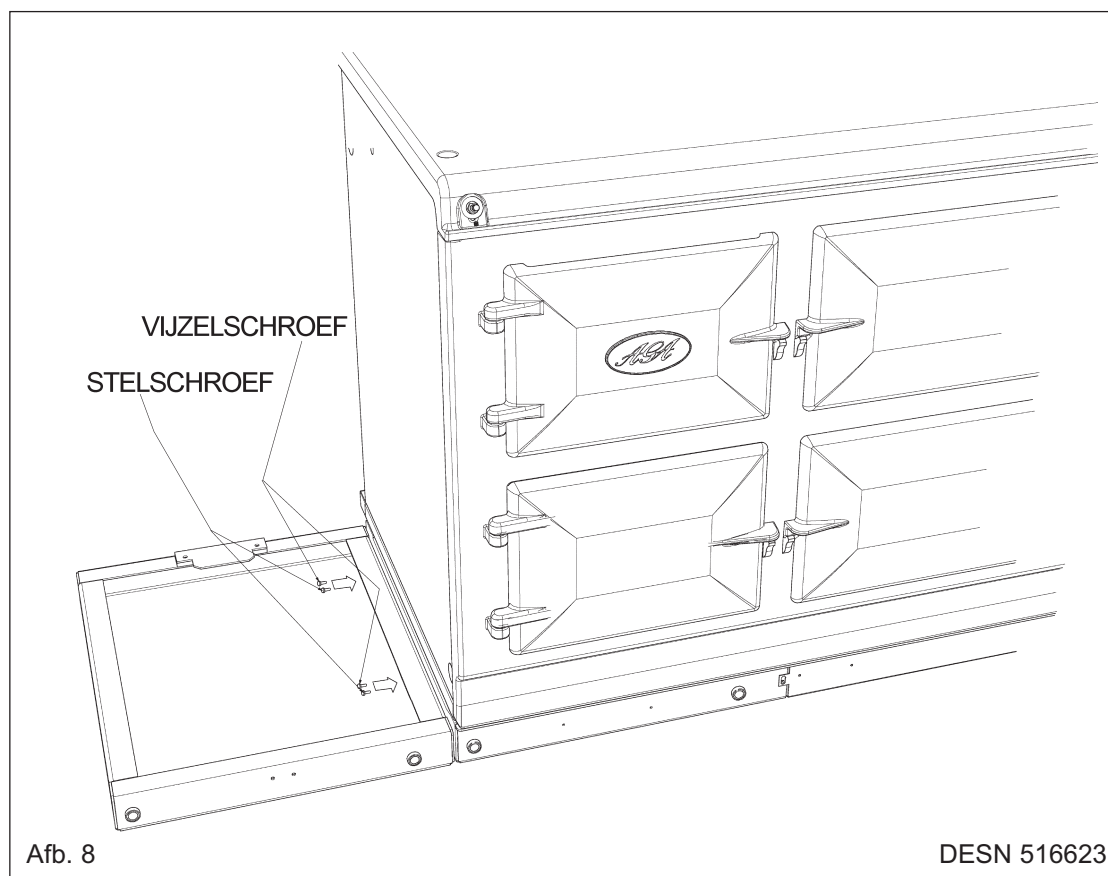

4. Voer een rechte rand langs de voorkant van de AGA Total Control sokkel, om ervoor te zorgen de voorkant van beide plinten zitten recht tegen de rechte rand (zie afb. 9).

Wanneer u tevreden bent zowel plinten vierkant zitten, kan stelschroeven worden verscherpt, totdat ze gewoon contact maken met de AGA Total Control plint, en borgschroeven kan nu worden aangescherpt.

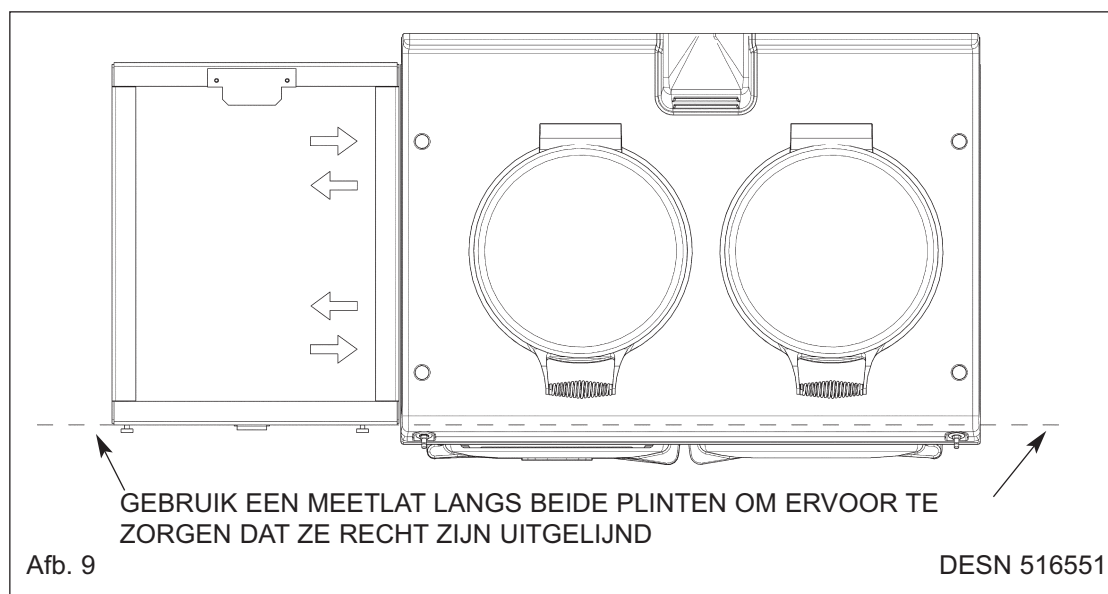

5. De klembeugel aan de voorzijde kan nu over beide magneten in plaats worden gehaakt. Hierdoor worden beide plinten aan elkaar gezet. (Zie afb. 10)

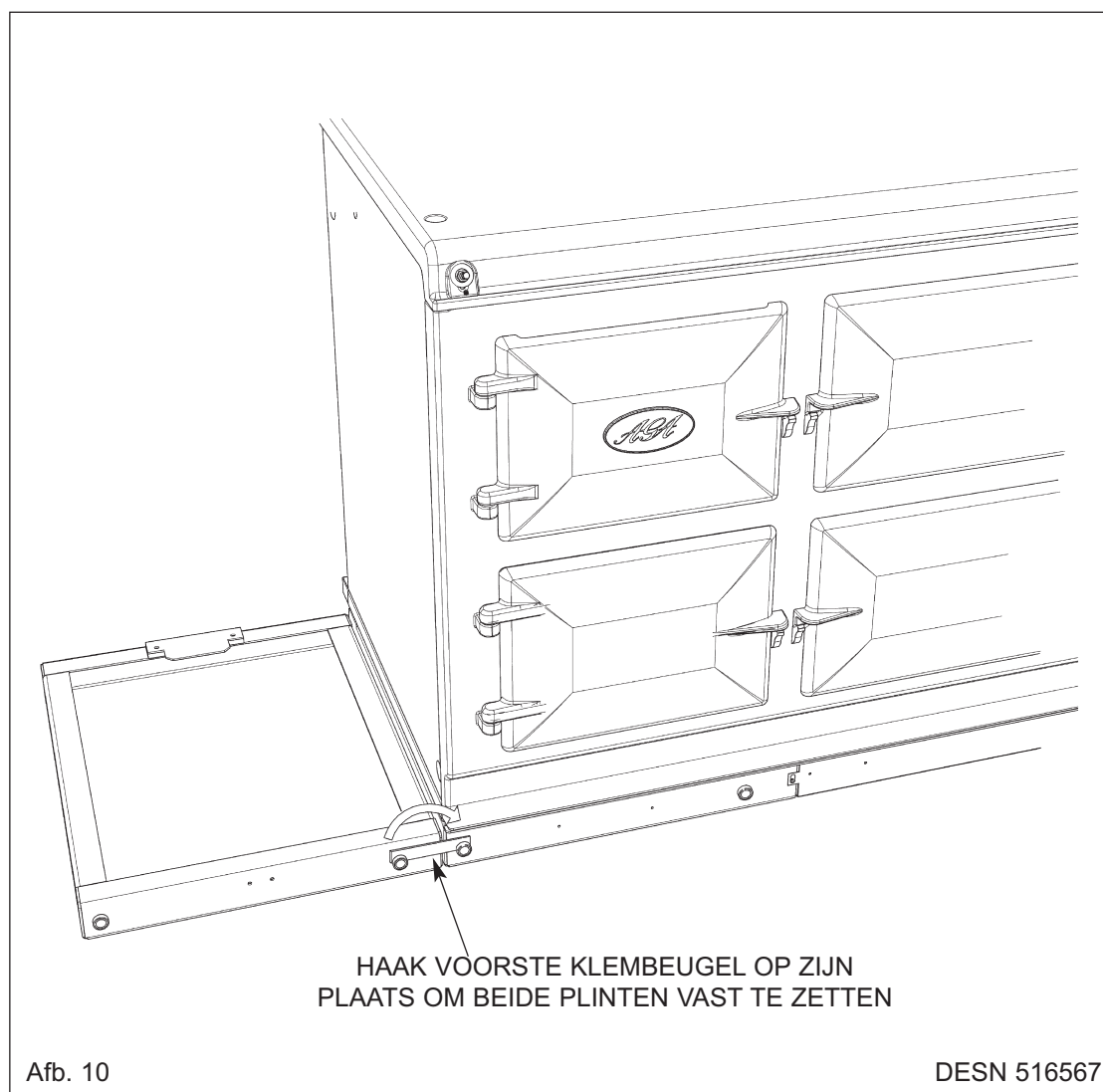

6. Schuif de hotcupboard op de plint totdat de achterste beugel helemaal achter in de basisgleuf zit. (zie afb. 11). Zorg ervoor dat het apparaat recht met de plint is uitgelijnd en ga verder totdat de voorste beugel in de gleuf zit aan de onderzijde van de basisplaat. Wanneer u ziet dat de voorste beugel er helemaal in zit, zet u hem helemaal vast met twee M6 schroeven. Zorg ervoor dat de elektrische kabel niet in contact komt met de ventilatieleiding van de oven van de AGA TC3.

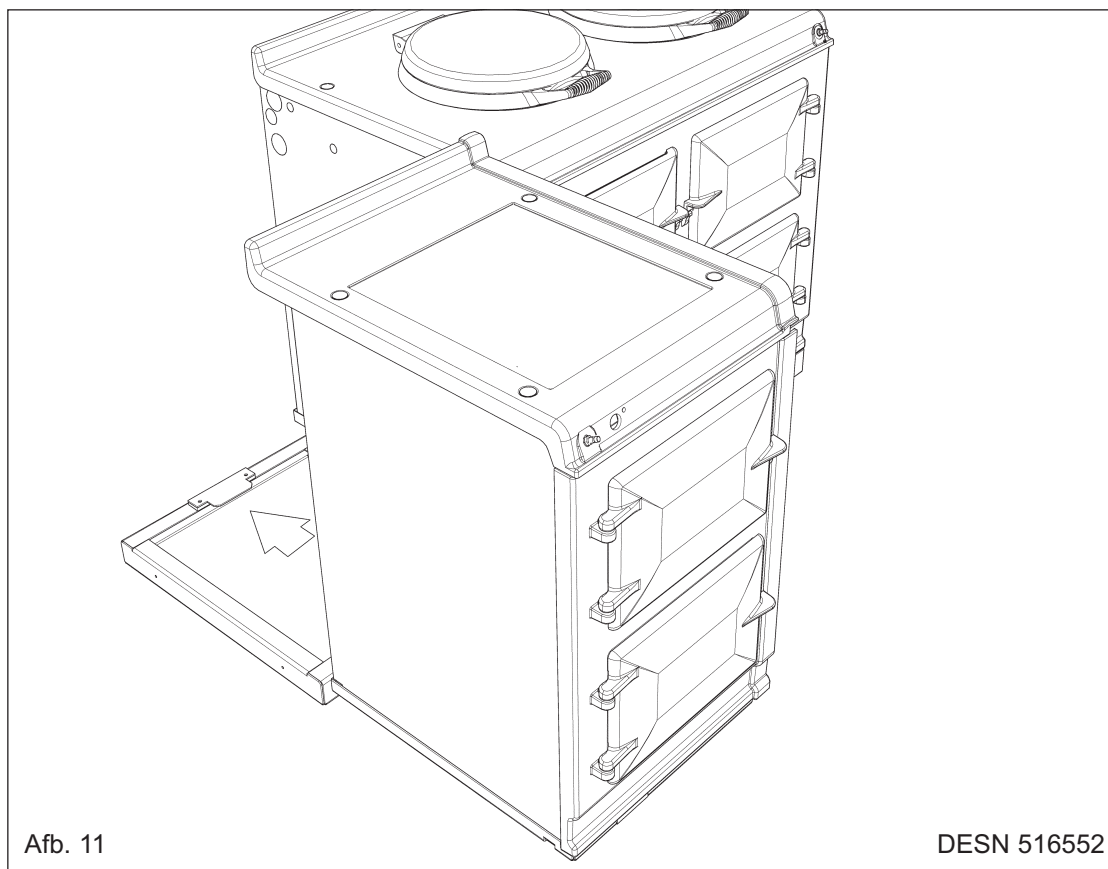

7. De topplaat van de hotcupboard is 5 mm hoger dan die van de AGA Total Control. Dit is om beschadiging aan het email tijdens installatie te voorkomen. Verlaag de topplaat met behulp van de regelaars (zie afb. 12 en 13).

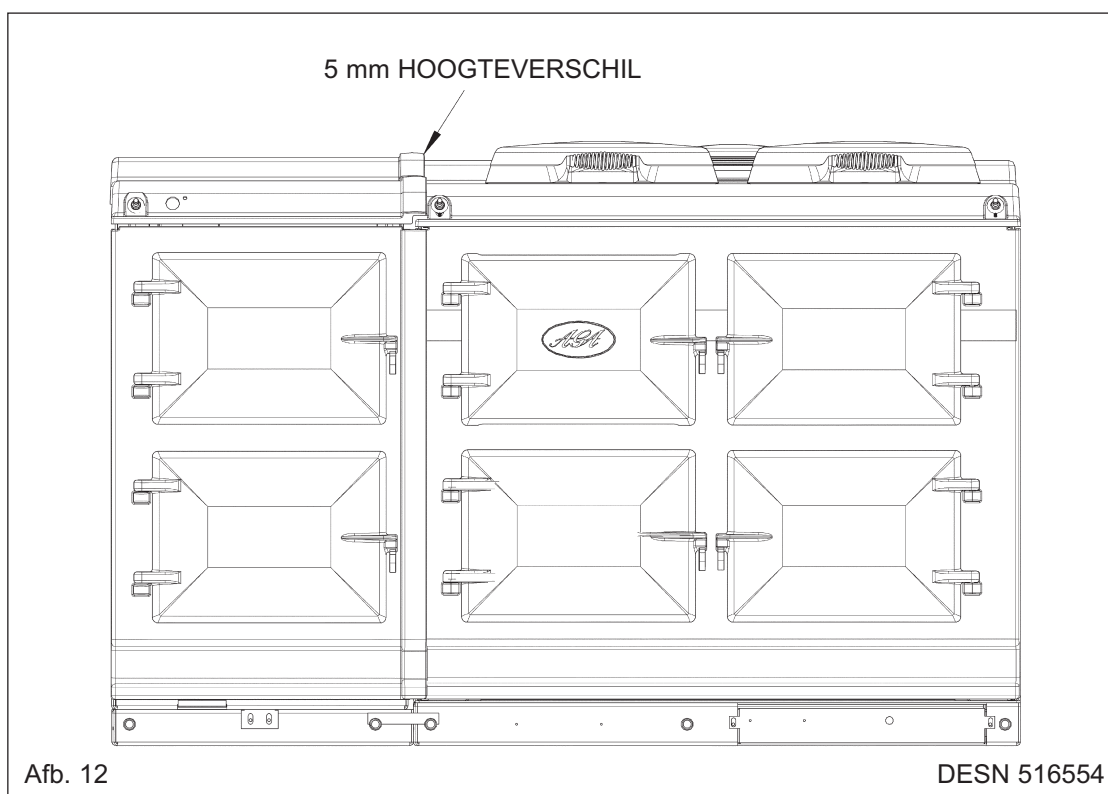

8. Laat de afstelmoeren van de topplaat voorzichtig zakken met behulp van het afstelwerktuig totdat de topplaat op de gewenste hoogte zit en zorg ervoor dat hij waterpas is en net zo hoog is als de AGA DC3. (Zie Afb. 13).

Voor onderhoudsdoeleinden moet de topplaat worden verwijderd door de regelaars ongeveer 5 mm op te tillen. De topplaat kan nu eenvoudig verwijderd worden zonder schade aan de emailen oppervlakken te veroorzaken.

Wanneer u de topplaat weghaalt, moet de schakelkabelset van de hoofdkabelset zijn afgesloten, ter hoogte van het verbindingspunt linksvoor van het apparaat, onder het formex dekblad.

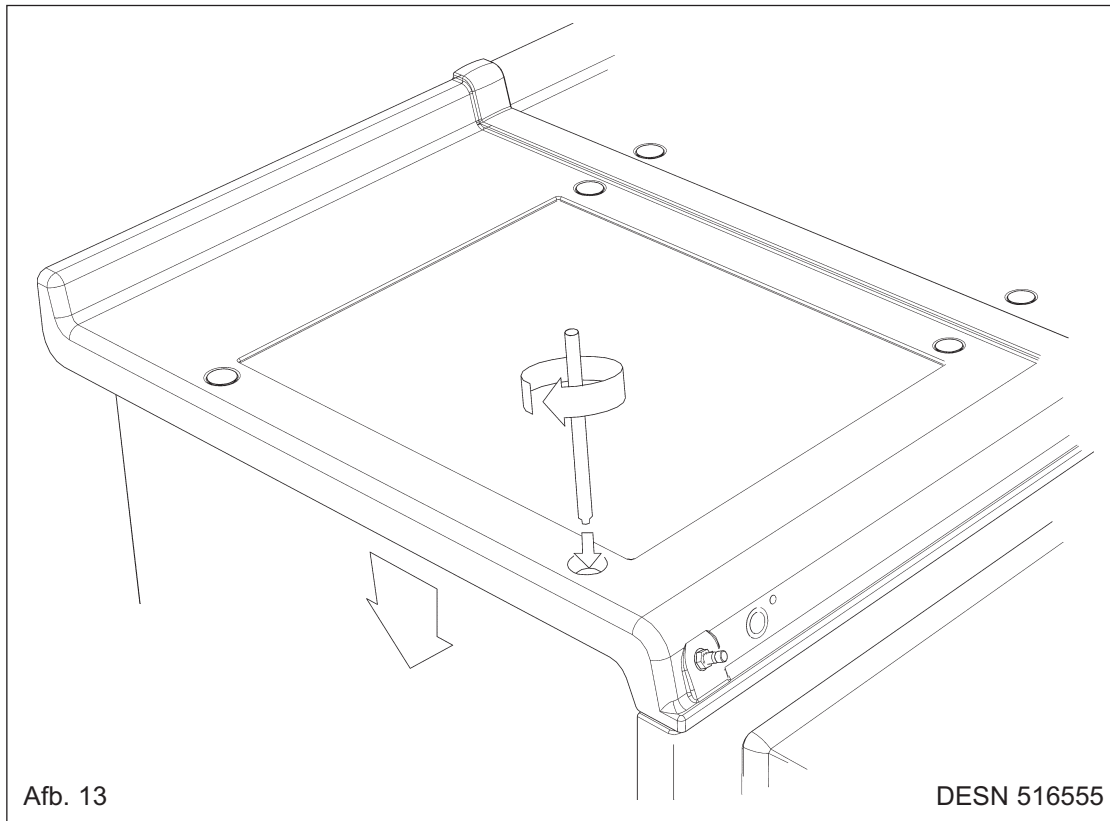

9. Schuif de complete handgreep over de bevestigingsbouten links en in het midden. Plaats na de bevestiging op het AGA-apparaat de eindstoppen van de handgreep (en zorg ervoor dat de ruimte aan de uiteinden ervan gelijk is). De eindstoppen moeten voorzichtig op hun plaat worden gedruwd totdat ze een egaal aspect vertonen met de buitenzijde van elke beugel. (Aan de O-ringen van de eindkap mag, indien nodig, een lijkje smeermiddel zoals afwasmiddel worden aangebracht om de montage te vergemakkelijken).

Nu kan de handgreep op zijn plaats worden vastgezet met behulp van de fixeerschroeven aan de onderzijde van de handgreepbeugels.

Plaats ten slotte de plintstrip op de magneten aan de plint. Let op dat de strip recht en in het midden zit.

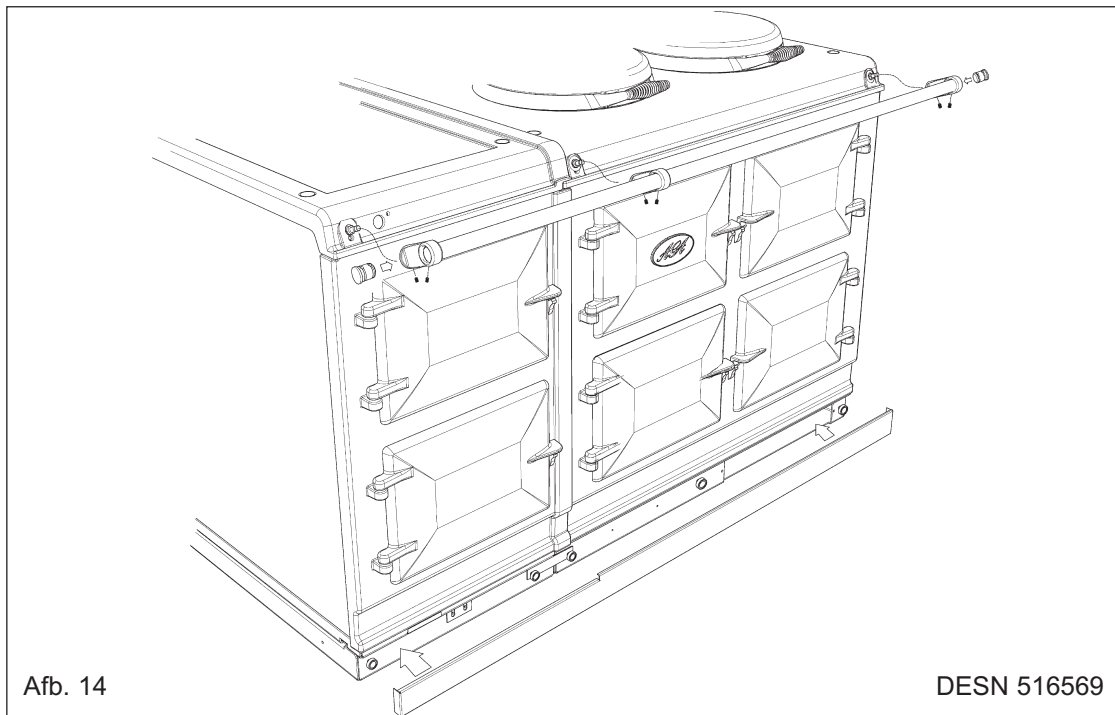

Afb. 14

DESN 516569

### AANSLUITING HANDRAIL - AGA TC3

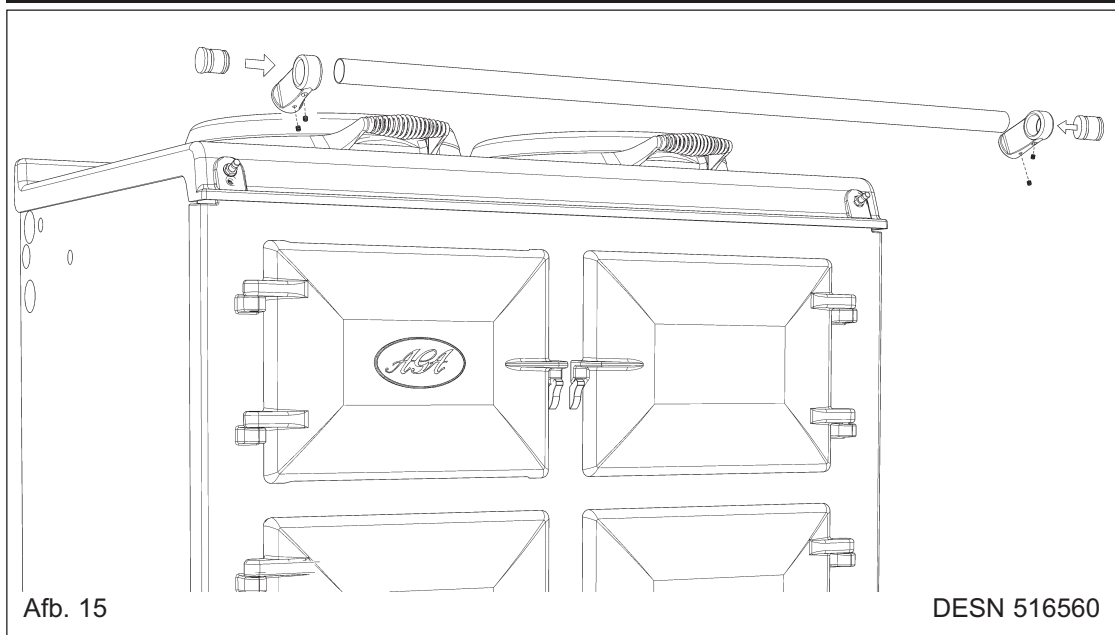

Afb. 15

DESN 516560

De klemmen van de handrail, de eindstukken en de handrail zelf moeten worden gemonteerd.

Plaats de eindstukken op de handrail, doe de klemmen over de eindstukken en schuif vervolgens het geheel op de montagestiften.

Nadat het geheel correct geplaatst is, zet u het met fixeerschroeven vast in zijn positie (aan de onderzijde van de handrail).



# BEDRADINGSCHEMA - AGA TC3 (OPTIE KAMERONTLUCHTING)

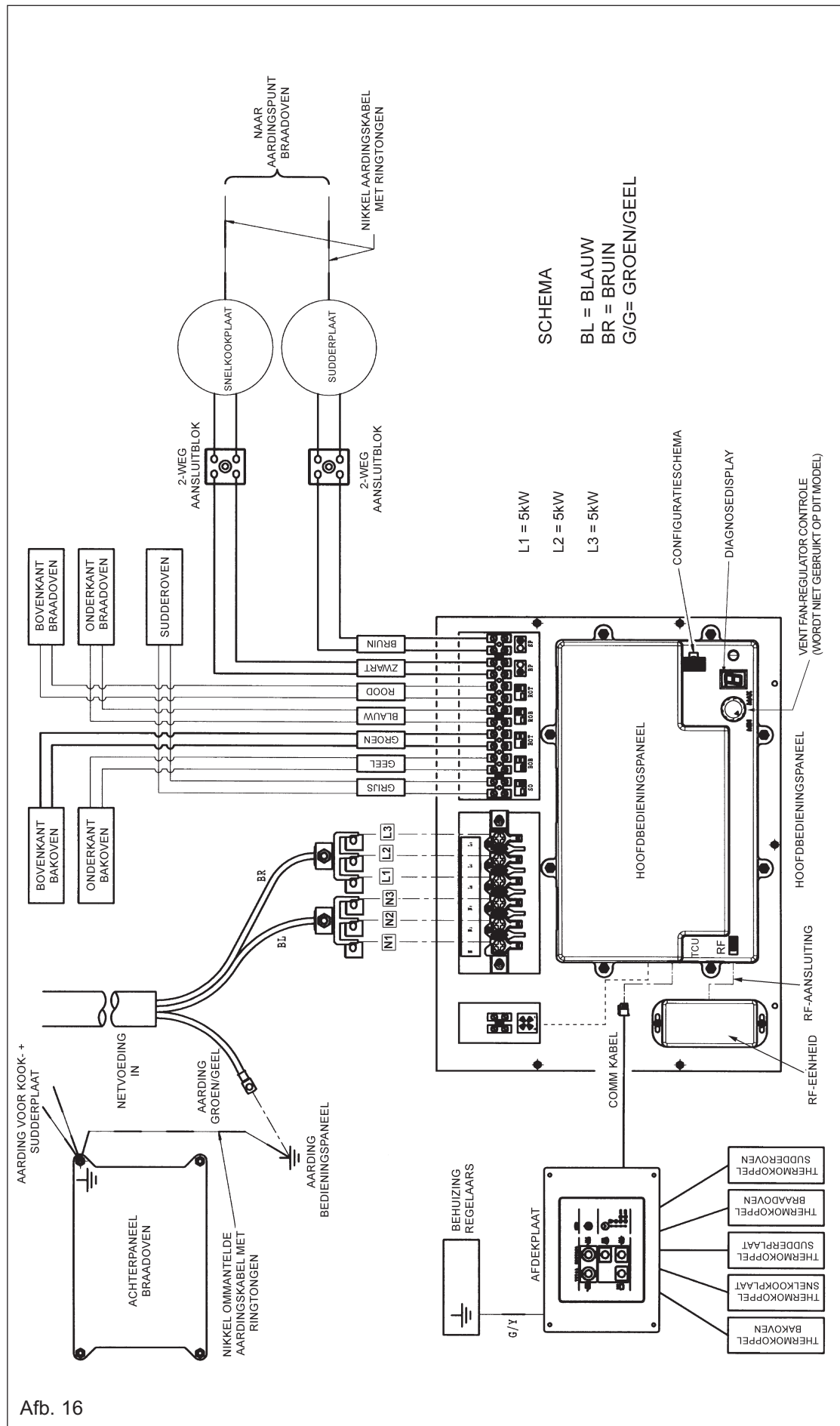

Afb. 16

## BEDRADINGSDIAGRAM - AGA TC5 (OPTIE HOTCUPBOARD)

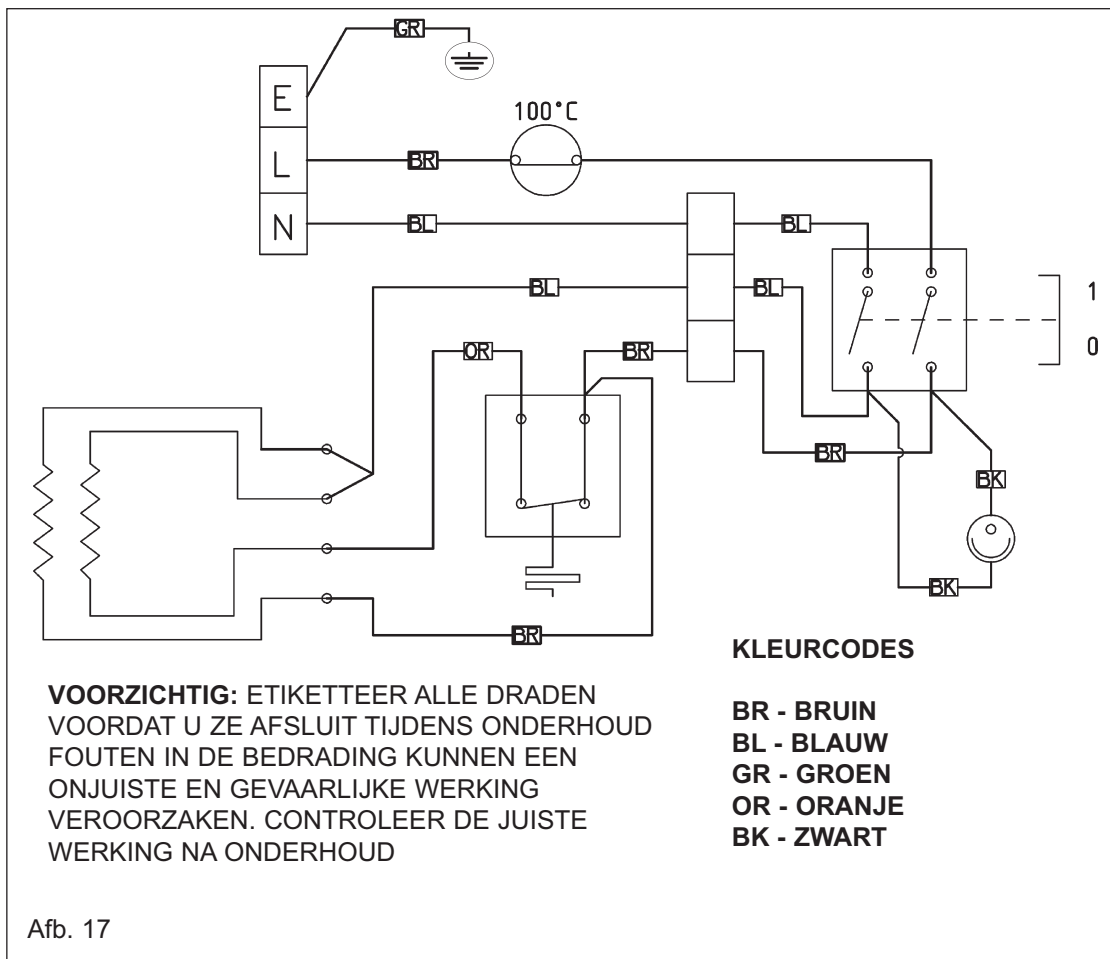

# AGA TOTAL CONTROL CHECKLIST NA INSTALLATIE

**Serienummer**

**Aanvinkvakje**

- Controleer de instellingen voor de deksels van de kookplaat.
- Controleer de dichtingstroken van de oven, pas indien nodig de positie van de deur aan.
- Dichtingstroken van de bak- en sudderoven **MOETEN** een opening tussen de deurscharnieren hebben. De roostoven is voorzien van een ononderbroken dichtingstrook.
- Zorg ervoor dat alle plastic folielagen van de binnenkant van de ovendeuren zijn verwijderd.
- Zorg dat de bovenste spatplaat van de roostoven op de juiste plaats is geïnstalleerd.
- Controleer de netspanning op het bedieningspaneel, verwijder **GEEN** elektrische afdekkingen om toegang te krijgen tot het netsnoer. Metingen van aansluitingspunten kunnen worden uitgevoerd door kleine gaten in de afdekking.
- Noteer de spanning. 1PH  L1 3PH  L2 3PH  L3 3PH
- Zet het fornuis aan, stel de knoppen op handmatig in en zet alle kookzones en de ontfluchtingsventilator aan. Doe de deksels van de kookplaat omhoog om vlekken te voorkomen.
- Tijdens het opwarmen zullen de indicatorlampjes langzaam knipperen.
- Controleer na 1 uur de temperatuur van het thermo-element van de oven en de kookplaat met behulp van een handset voor onderhoudstechnici (bij benadering). 
  - 1. Kookplaat (325 - 335°C)
  - 2. Sudderplaat (195 - 205°C)
  - 3. Roostoven (235 - 245°C)
  - 4. Bakoven (180 - 185°C)
  - 5. Sudderoven (95 - 115°C)
- Controleer tijdens de opwarmperiode de aansluitingsbevestiging van de handset van de klant en informeer de klant over de toepassing en werking ervan.
- Bevestig de waarschuwingshanger (EGLL516660), die u in het leespakket aantreft, aan de handgreep van de AGA Total Control wanneer de installatie is voltooid. Vertel de klant dat hij het waarschuwinglabel moet verwijderen en lezen.
- Doorloop de gebruiksaanwijzing van het apparaat met de klant, geef beste praktijken over ovenonderhoud, energieverbruik, reiniging van email (vlekken van overgekookt groentewater op email enz.)

Handtekening van de onderhoudstechnicus .....

Datum .....

**Neem voor meer informatie contact op met  
uw plaatselijke AGA specialist**

AGA Rangemaster voert een beleid van voortdurende productverbetering en behoudt zich het recht voor om te allen tijde wijzigingen aan te brengen in de specificaties of aan het beschreven en afgebeelde fornuis



Geproduceerd door  
AGA Rangemaster  
Station Road  
Ketley Telford  
Shropshire TF1 5AQ  
England

[www.agaliving.com](http://www.agaliving.com)  
[www.agacookshop.co.uk](http://www.agacookshop.co.uk)